



SQ-800 PS

Cercleuse automatique pour paquets et colis
à feuillard papier



Découvrez SQ-800 PS en action
Cliquez sur les images pour lancer les vidéos



SQ-800 PS

Avantages

- Cerclage automatique ultra-rapide des paquets et colis
- Système de lubrification automatique permanente et réduction des pièces mobiles : réduction des coûts d'entretien
- Mobile : simple et facile à déplacer grâce à 4 roulettes
- Chargement facile du feuillard et facile à l'emploi : le feuillard est lancé de façon quasi automatique dans l'arche / réinjection automatique du feuillard
- Fonction anti-blocage : si la machine cercle alors qu'aucun paquet ne se trouve sous l'arche, la bande formera une boucle qui sera automatiquement éjectée de l'unité de soudure
- Système de guidage du lien de grande qualité : le feuillard ne se tord pas : fiabilité optimale
- Facile d'utilisation : bouton manuel ou pédale fixe qui permet une utilisation rapide et à 2 mains
- Tension parfaite grâce à plusieurs modes de tension sélectionnables sans affecter la cadence
- Prête à l'utilisation en moins de 25 s (temps de chauffe)
- Fonctionnement sans bruit
- Hauteur de travail ajustable pour faciliter l'intégration de la cerceuse dans les lignes d'emballage: 794, 809, 824, 839, 854, 869, 884, 899 mm

Caractéristiques

- Tension de serrage réglable jusqu'à 46 kg
- Moteur Brushless
- Table de travail équipée de rouleaux
- Unité de contrôle électronique regroupant toutes les fonctions et protections, ainsi que les défauts

Options

- Extra legs et Jack bolts, pour élever la table de travail jusqu'à 925 mm

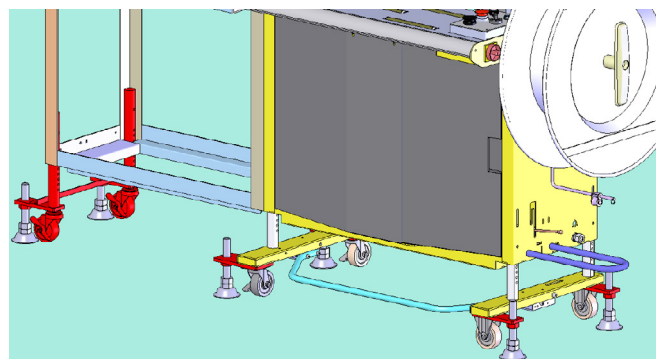

Données techniques

Dimensions (L x P x H)	1 254 x 609 x 1403/1508 mm
Poids	146 kg
Dimensions colis (L x H)	max 620 x 480 mm
	min 80 x 30 mm
Feuillard	Papier 12 mm
Support bobine	Diamètre moyeu : 200 mm
Dimensions des arches	650 x 500 mm
Capacité de production	26 cerclages/mn
Alimentation électrique	230 V, 50/60 Hz, 1 Ph
Puissance totale installée	0.74 kW

Dimensions

